

SCHEDA TECNICA: BISHOONEN

STAGE PLAN disposizione sul palco a beneficio del Service

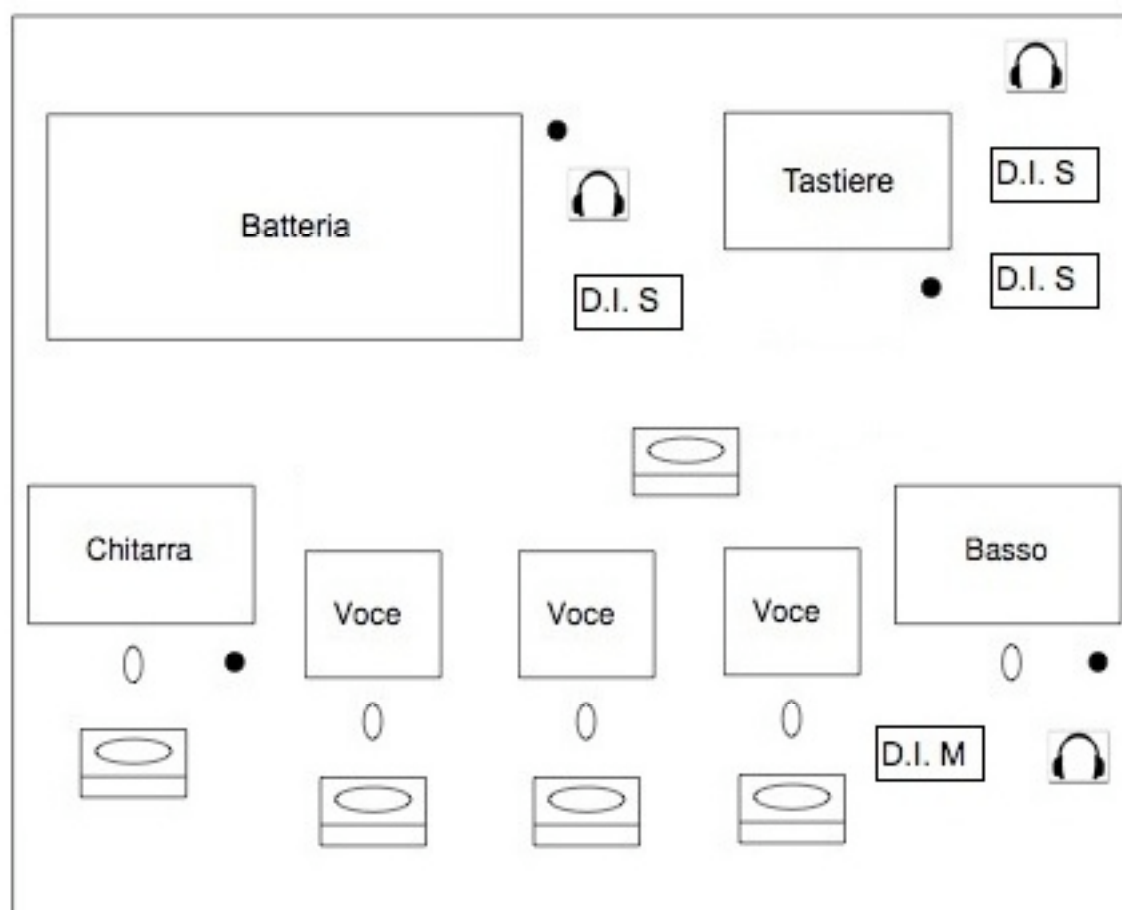

 Linea Aux Bilanciata per Ear Monitor

 Monitor

 Microfono

 Alimentazione 220V 3 prese minimo

 Direct Box Stero

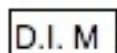
 Direct Box Mono

Il gruppo è composto da 7 elementi con le seguenti strumentazioni

Enrico	: BATTERIA	Batteria Gretsch, piatti Zildjian e Ufip, Mac Pro, scheda audio firewire Motu 828mkII
Gabrio	: BASSO,CORI	Basso Fender Jazz Bass, Amplificatore Ashdown 300 watt
Alessandro Katzura	: CHITARRA,CORI	Chitarra Yamaha RGX721 pedaliera Boss GT8 Amplificatore Fender Frontman 65R,
Alessandro	: TASTIERE	Yamaha MOTIF ES6, Yamaha QS300, Roland XP5080
Davide	: VOCE	
Amuzani	: VOCE	
Francesca	: VOCE	

Si richiedono :

5 Monitor

3 Linee Aux bilanciate per Ear Monitor

1 Riverbero Lexicon Pcm, Tc Electronic, Yamaha SP

1 Dly Tc Electronic o Yamaha SPX

4 Gate Drawmer, BSS, Dbx

8 Compressori Drawmer, BSS, Dbx

1 Videoproiettore con schermo

Mixer con almeno 24 canali e almeno 8 mandate aux

preferibilmente Midas, Souncraft, Yamaha, Hallen&Heat.

Non sono graditi mixer Behringer, Montarbo o processori fuori standard.

La potenza dell'impianto deve essere adeguata alle dimensioni dello spazio del concerto

CHANNEL LIST

1. CASSA	AKG D112 o SHURE BETA52	Insert Comp/Gate
2. RULLANTE UP	SHURE SM57	Insert Comp
3. RULLANTE DOWN	SHURE SM57	
4. RULLANTE 2	SHURE SM57	
5. HI-HAT	AKG K451 o SHURE SM81	
6. TOM 1	SENNHEISER MD 421 o SHURE SM57	Insert Comp/Gate
7. TOM 2	SENNHEISER MD 421 o SHURE SM57	Insert Comp/Gate
8. TIMPANO	SENNHEISER MD 421 o SHURE SM57	Insert Comp/Gate
9. PANORAMICO L	AKG 414 o AKG K451 o SHURE SM81	
10. PANORAMICO R.	AKG 414 o AKG K451 o SHURE SM81	
11. BASSO	D.I. BSS o KLARK TEKNIK	Insert Comp
12. CHITARRA ELETTRICA	SHURE SM57	
13. TASTIERA YAMAHA QS300 L	D.I. BSS o KLARK TEKNIK	
14. TASTIERA YAMAHA QS300 R	D.I. BSS o KLARK TEKNIK	
15. EXPANDER ROLAND XP5080 L	D.I. BSS o KLARK TEKNIK	
16. EXPANDER ROLAND XP5080 R	D.I. BSS o KLARK TEKNIK	
17. MAC PRO L	D.I. BSS o KLARK TEKNIK	
18. MAC PRO R	D.I. BSS o KLARK TEKNIK	
19. VOCE LEAD DAVIDE	SHURE SM58	Insert Comp
20. VOCE LEAD AMUZANI	SHURE SM58	Insert Comp
21. VOCE LEAD FRANCESCA	SHURE BETA 58	Insert Comp
22. CORI CHITARRA	SHURE SM58	
23. CORI BASSO	SHURE SM58	

Note

- Le soluzioni tecniche proposte sono quelle ottimali, è possibile concordare eventuali cambiamenti o ridimensionamenti a seconda degli spazi e delle esigenze dell'evento; per modifiche o richieste contattare il responsabile tecnico del gruppo, Nicola Sannino al numero +393286487916 almeno 24 ore prima dell'evento

Mancanze non comunicate potrebbero pregiudicare la buona riuscita dello spettacolo